

Stromquelle OC350



Die Stromquelle OC350 mit ihrem Transformator-Gleichrichter-System ist mit ihren Kennlinien speziell auf das Lichtbogen-Metallspritzen von Korrosionsschutzdrähten Zink und Aluminium ausgelegt. Durch die großzügig dimensionierten Leistungskomponenten ist ein kontinuierlicher Spritzbetrieb mit 100% Einschaltdauer sichergestellt. Mittels Konvektion wird für eine ausreichende Kühlung der Stromquelle gesorgt und gleichzeitig eine Kontamination durch Metallstaub auf ein Minimum reduziert.

Die OC350 ist mit einer SPS-Steuerung ausgestattet, welche sämtliche Spritzparameter überwacht und somit reproduzierbare Spritzschichten ermöglicht. Auftretende Betriebsstörungen werden über Signallampen-Codes auf dem Panel der Stromquelle angezeigt und detailliert auf den SPS-Display dargestellt. Die Stromquelle ist mit Sicherheitseinrichtungen ausgestattet, welche die Anlage im Fall von Überlast, Überhitzung oder Druckabfall automatisch in einen sicheren Betriebszustand schalten.

Durch die kompakte Bauweise der OC350 im Zusammenspiel mit den großen Lenk- und Bockrollen ist auch im rauen Baustelleneinsatz ein leichtes manövrieren der Stromquelle gewährleistet.

Die von OSUCAS neu entwickelten DC-Stromanschlüsse bieten durch ihre große Kontaktfläche eine verlustarme Energieübertragung bei minimaler Wärmeentwicklung an den Anschlüssen.

Die Stromquelle mit einem maximalen Spritzstrom von 350 A (bei 100% ED) besteht durch

- ihre kompakte und robuste Bauweise
- die einfache Handhabung mit den gut ablesbaren Anzeigeelementen
- die übersichtliche Anordnung der Bedienelemente auf dem schrägen Bedienfeld
- große Lenk- und Bockrollen, die auch im rauen Baustelleneinsatz die leichte Manövrierbarkeit gewährleisten
- Optimierte Stromanschlüsse für hohe Energieeffizienz
- die Ausstattung mit dem Vorschubgetriebe WF4, welches mit dem bewährten Gummi-Rollen-System einen kontinuierlichen, störungsfreien Drahtvorschub gewährleistet

Alternativ zum serienmäßig eingesetzten Vorschubgetriebe WF4 mit Gummi-Rollen-System bietet das neue **Vorschubgetriebe OC-Speed** mit Rutschkupplungs-Prinzip eine nochmals verbesserte Drahtförderung.

Dieses neu entwickelte Getriebe ermöglicht einen absolut störungsfreien Drahtvorschub auch über große Distanzen. Bei der Verarbeitung von Zinkdraht stellt die Drahtförderung von bis zu 20 m kein Problem dar. Auch die Verarbeitung von „schwergängigen Drähten“ wird mit diesem Getriebe möglich.

Kenndaten der Stromquelle OC350

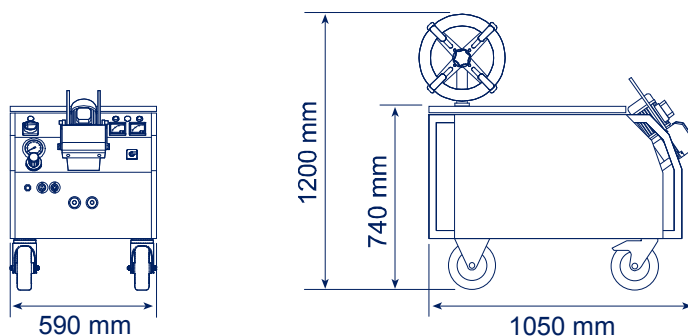

Elektrische Daten

Netzspannung ¹	3 x 400 V AC
Netzspannungstoleranz	±5 %
Netzfrequenz	50/60 Hz
Anschlussstrom	< 23 A
Netzabsicherung	32 A
Anschlussleistung	< 15 kVA
Spritzstrom max. (bei 100 % ED)	350 A DC
Leerlaufspannung	26 – 39 V DC
Spritzspannung	22 – 34 V DC

¹ Stromquellen für andere Netzspannungen sind auf Anfrage möglich

Spritzdrähte und Spritzleistung

Spritzdrahtqualität	DIN EN ISO 14919
Spritzdrahtdurchmesser	2,5 mm (andere Durchmesser auf Anfrage)
Zugelassene Spritzdrähte und Abschmelzleistungen (bei 350 A)	Zn 35,0 kg/h ZnAl 31,0 kg/h Al 10,5 kg/h AlMg 9,8 kg/h

Druckluftversorgung

Erforderliche Druckluftqualität	DIN ISO 8573-1 Klasse 1
Drucklufttemperatur	Rückgekühlt auf min. 25 °C
Nennweite Druckluft-Ringleitung	25 mm (1 Zoll)
Nennweite Druckluftschlauch (Anschluss Stromquelle)	25 mm (1 Zoll)
Anschlusstyp	Bajonettkupplung
Eingangsdruck max.	10 bar
Verbrauch Druckluft	
• Luftmotor	25 m ³ /h
• Zerstäuberluft	60-100 m ³ /h

Sonstige Daten

Gewicht	200 kg
Schutzklasse	IP 21
Kühlart	Konvektion
Prüfzeichen	CE